

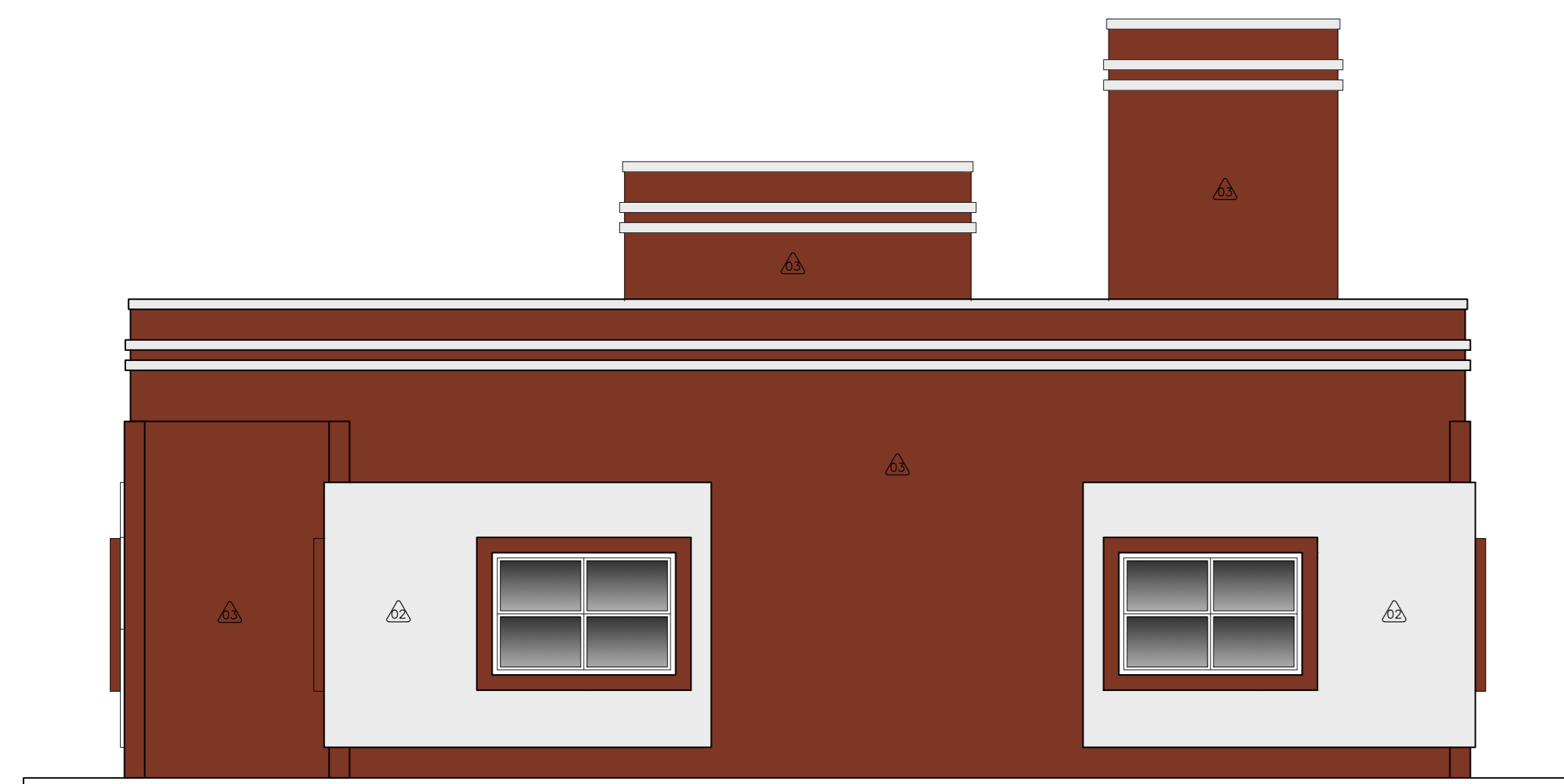

ELEVÇÃO 01 – FRONTAL
ESCALA 1:50



ELEVÇÃO 02 – LATERAL DIREITA
ESCALA 1:50



ELEVÇÃO 03 – POSTERIOR
ESCALA 1:50

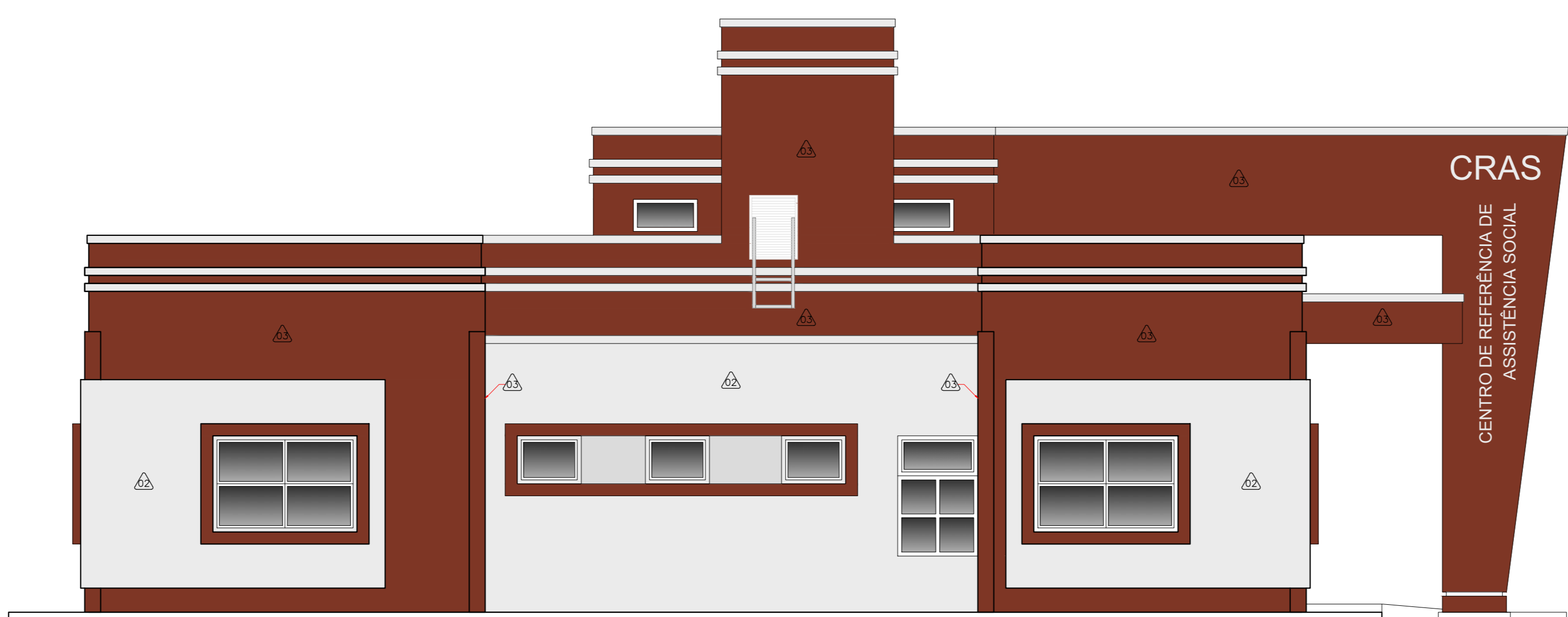

ELEVÇÃO 04 – LATERAL ESQUERDA
ESCALA 1:50

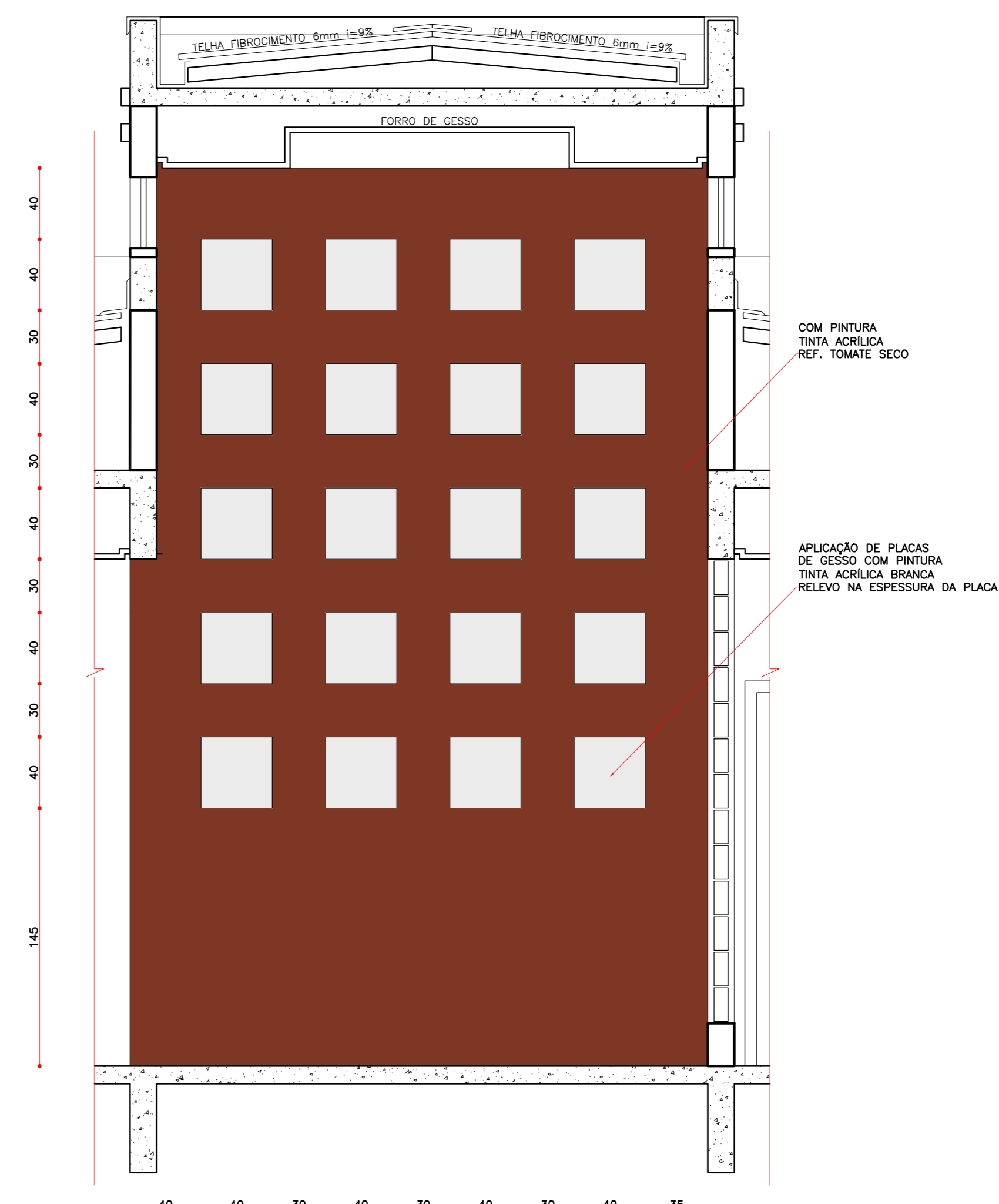

DETALHE PAREDE DECORATIVA
VISTA
ESCALA 1:25

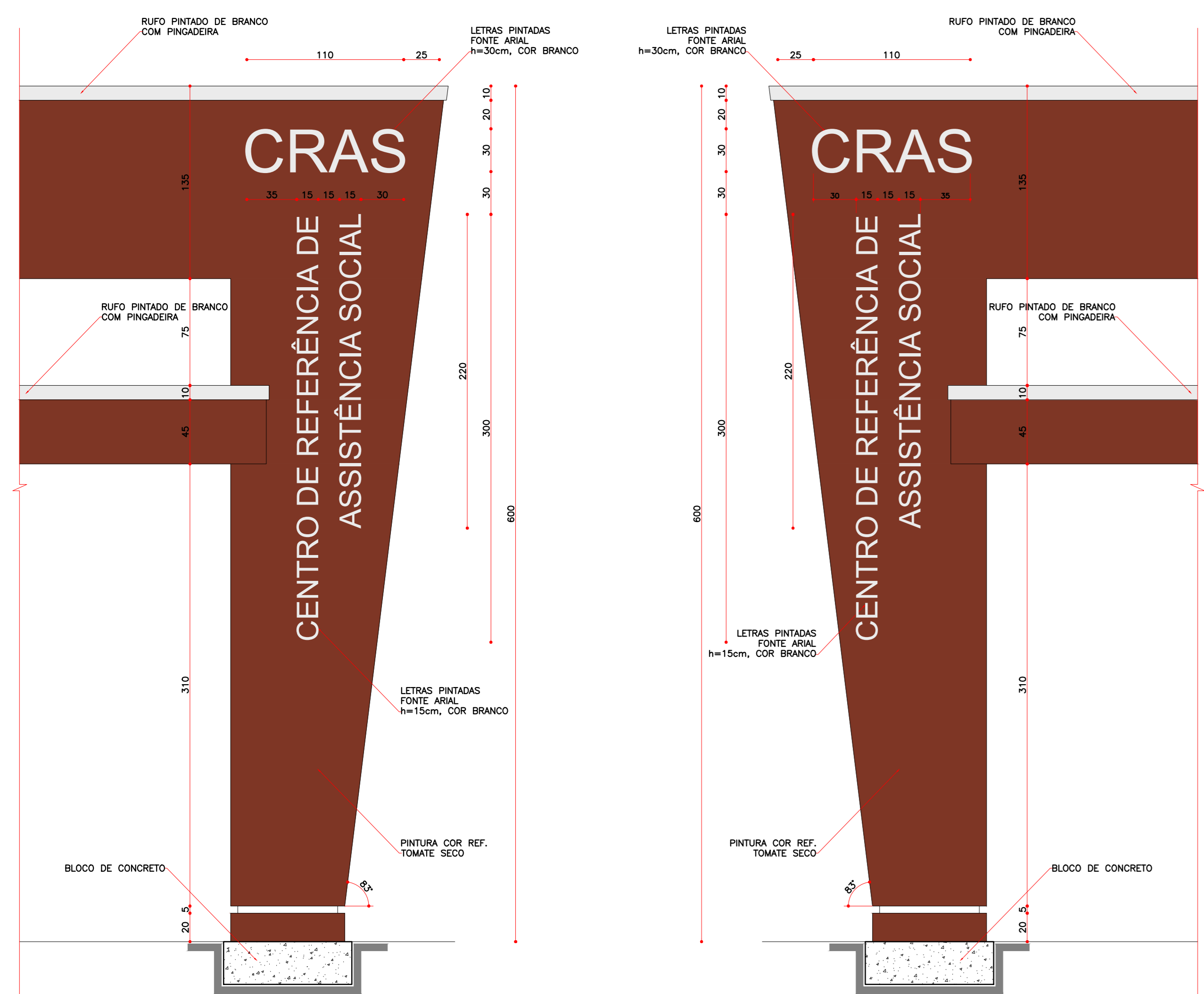

DETALHE PÓRTICO DE ENTRADA
VISTA ESQUERDA
ESCALA 1:25

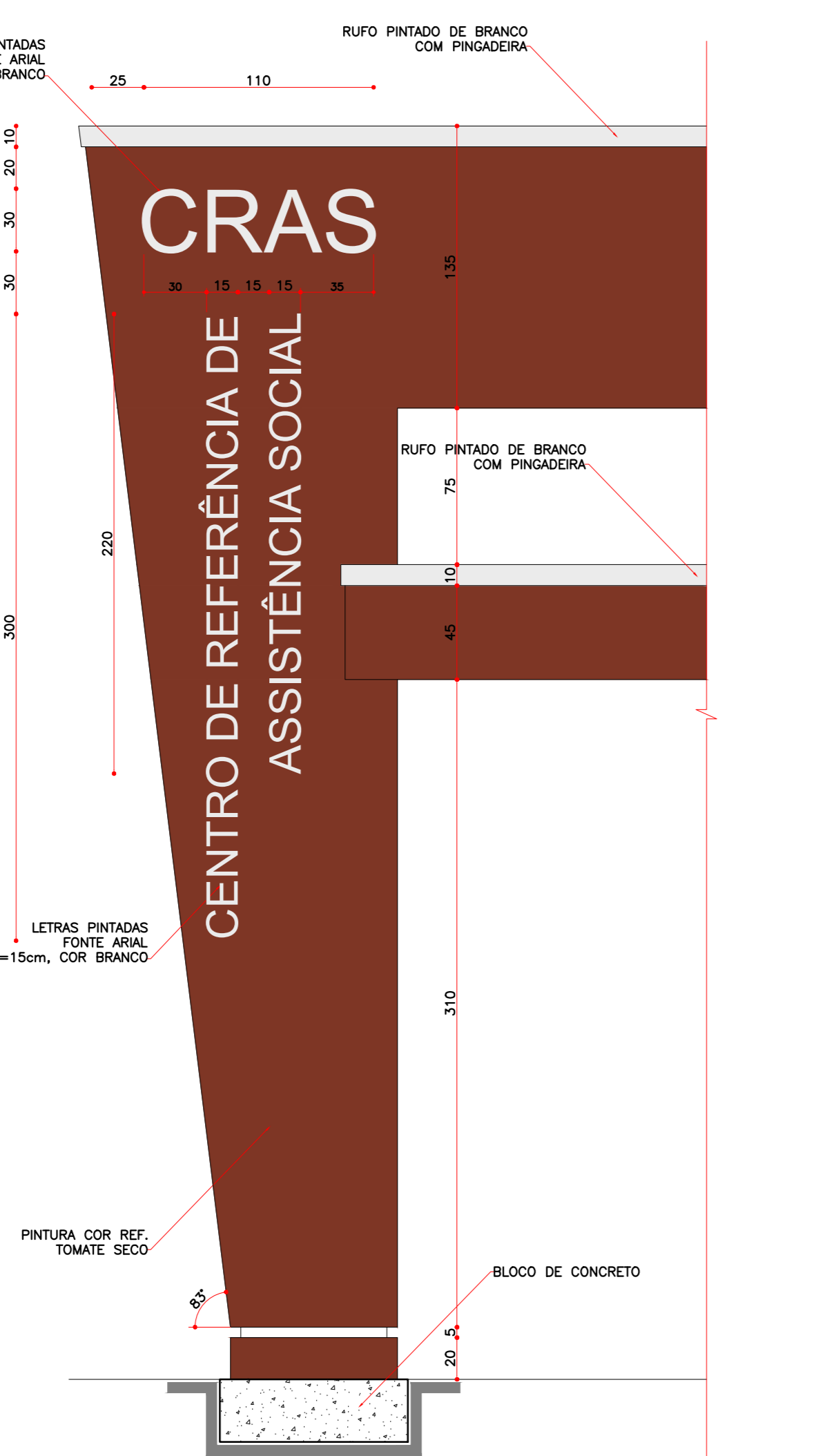

DETALHE PÓRTICO DE ENTRADA
VISTA DIREITA
ESCALA 1:25

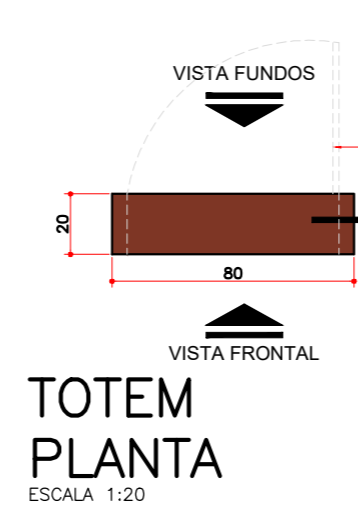

TOTEM PLANTA
ESCALA 1:20

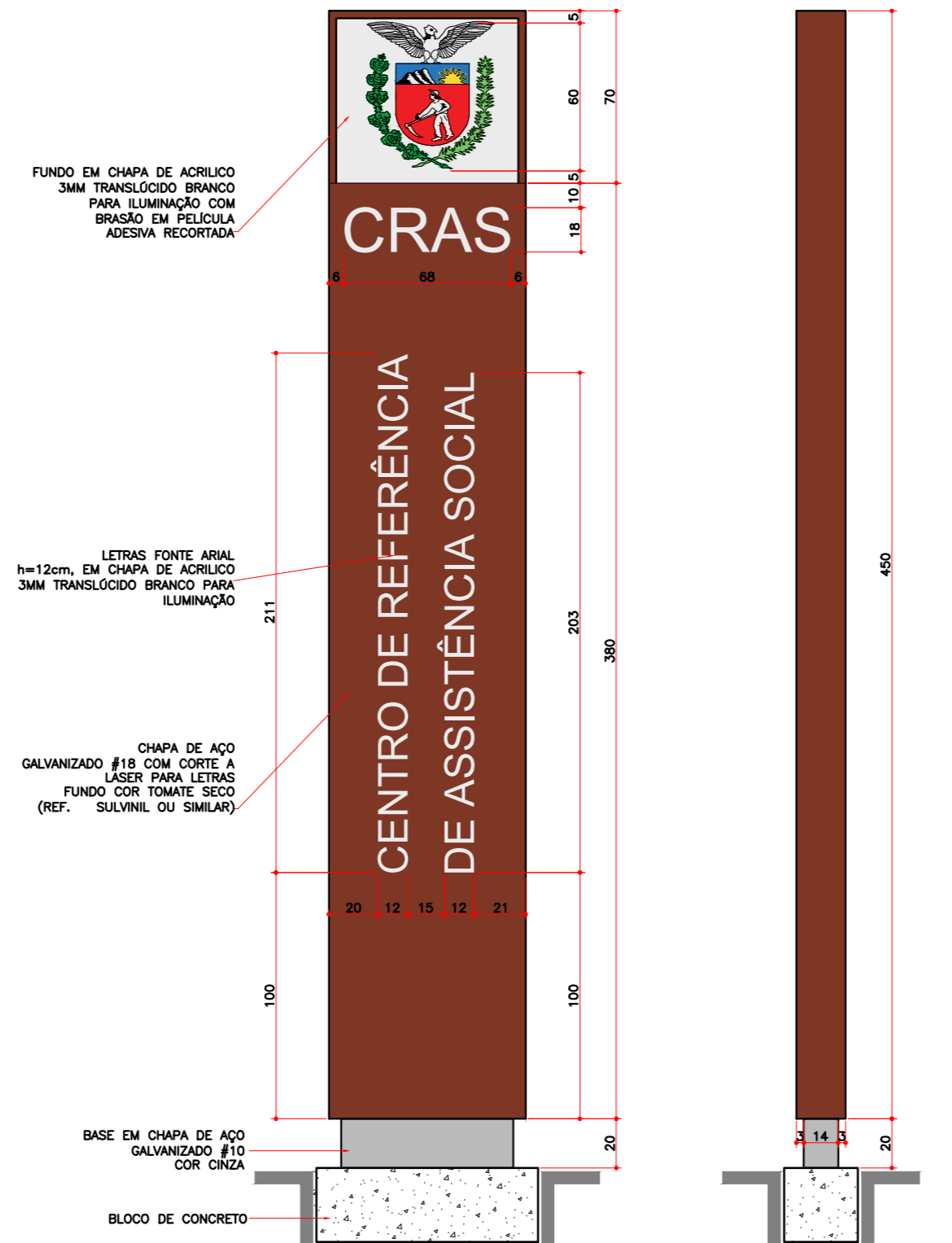

TOTEM VISTA FRONTAL
ESCALA 1:20

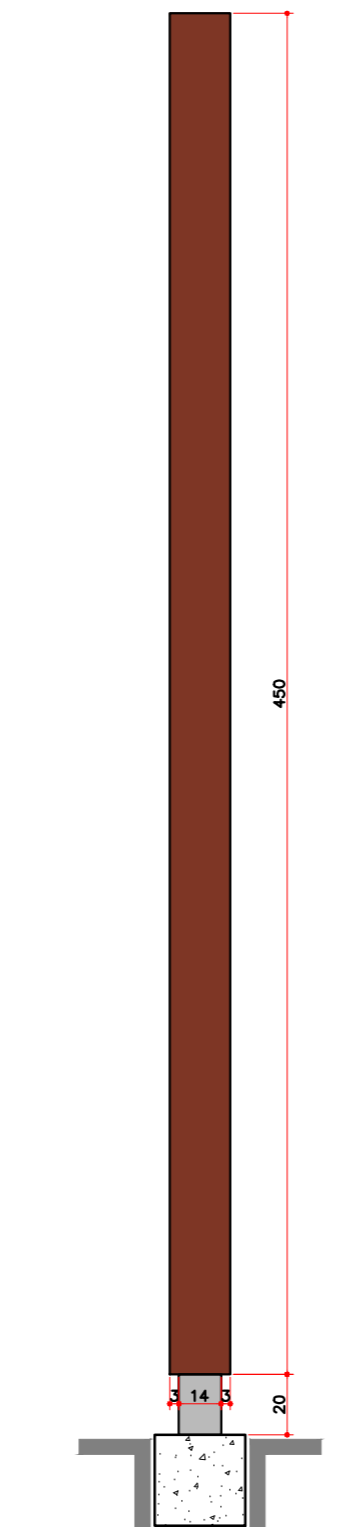

TOTEM VISTA LATERAL
ESCALA 1:20

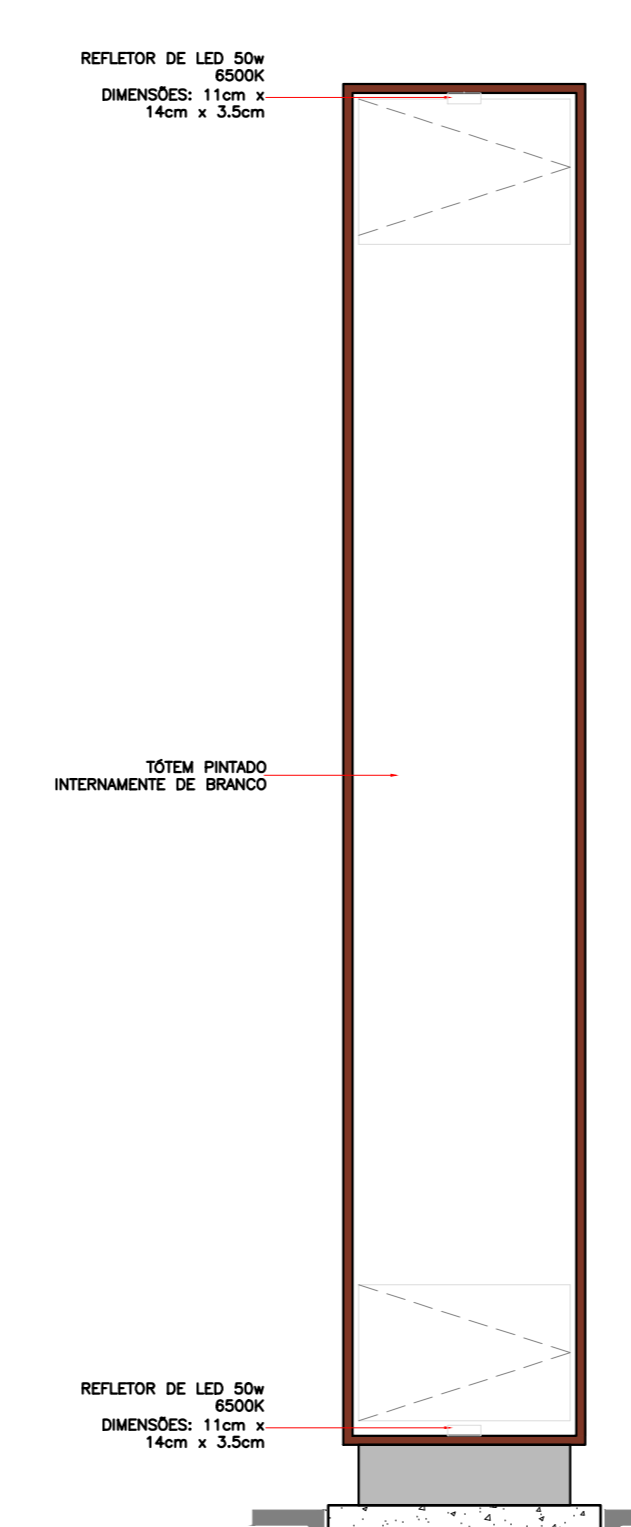

TOTEM VISTA INTERNA
ESCALA 1:20

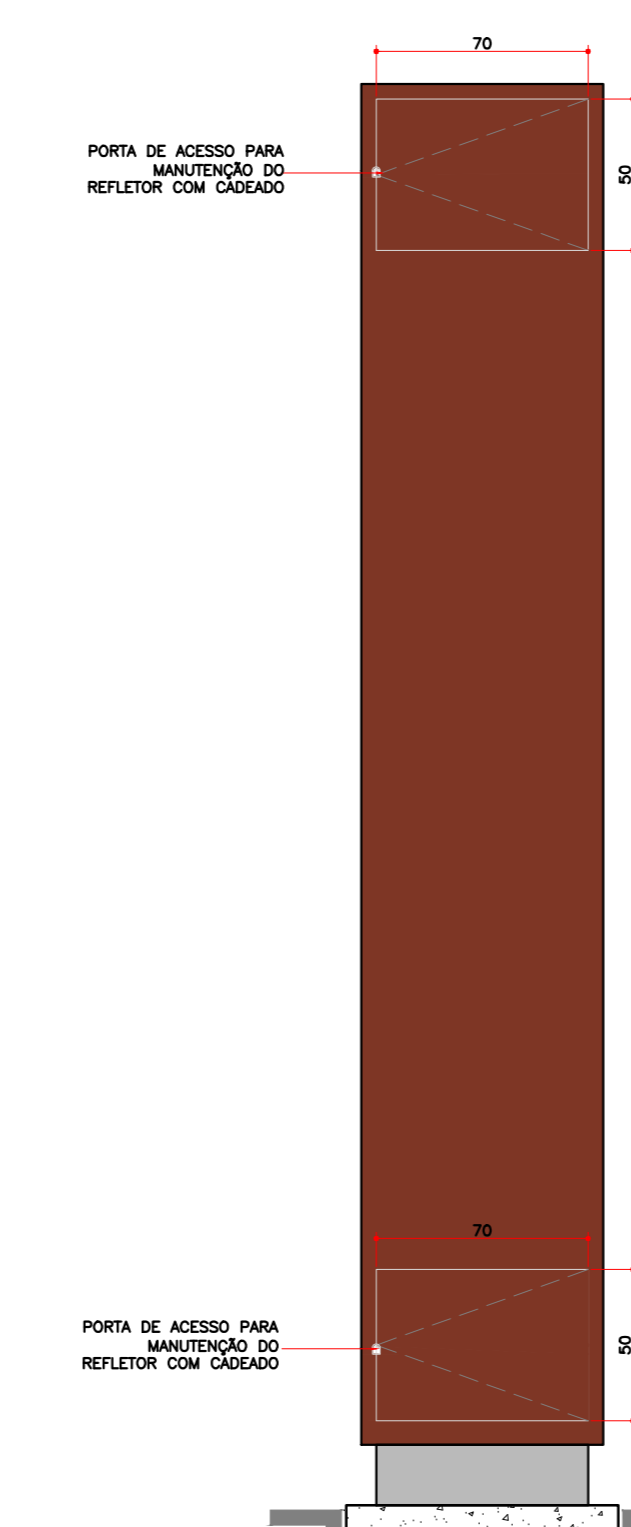

TOTEM VISTA FUNDOS
ESCALA 1:20

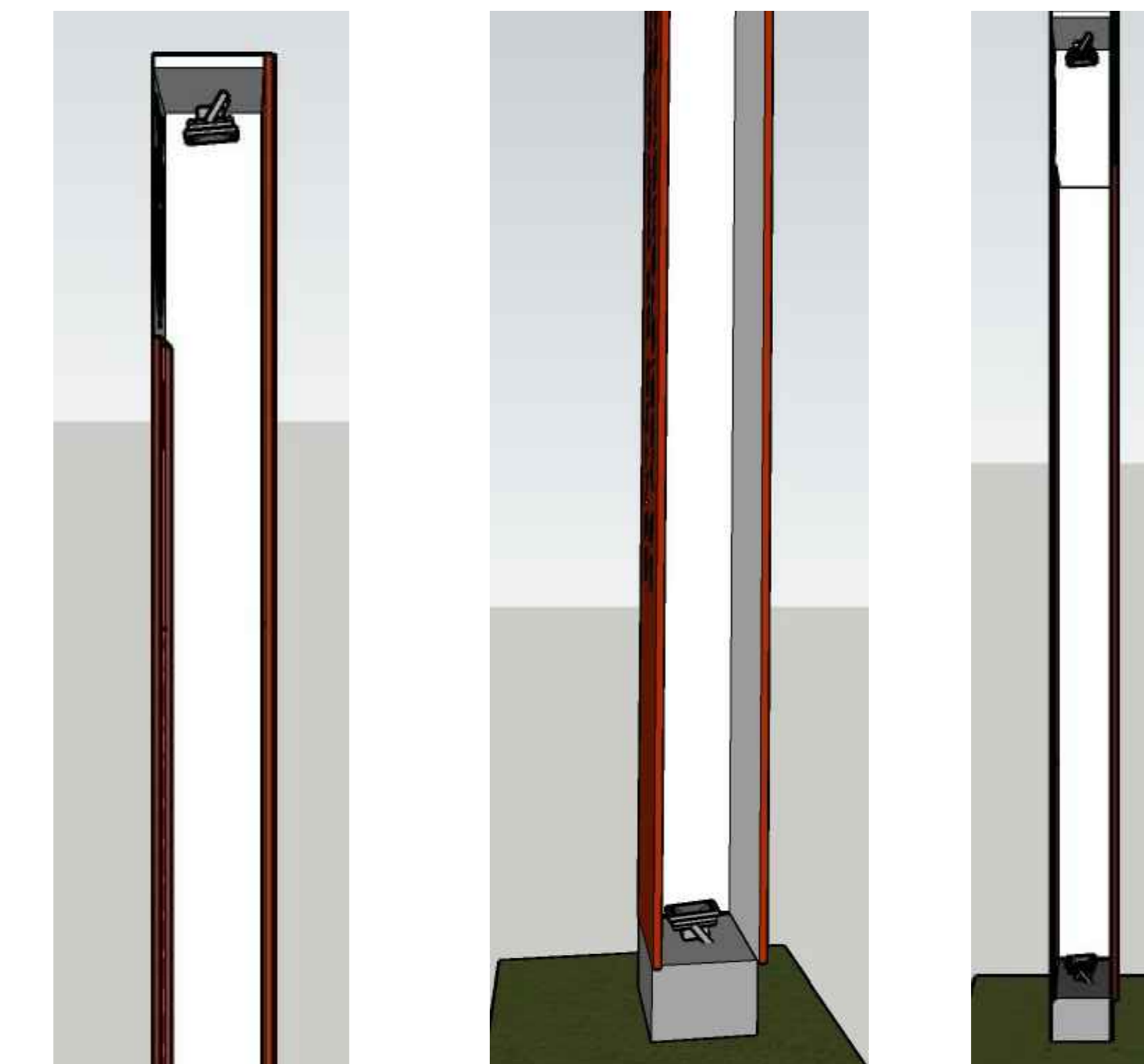

DETALHE TOTEM VISTA INTERNA

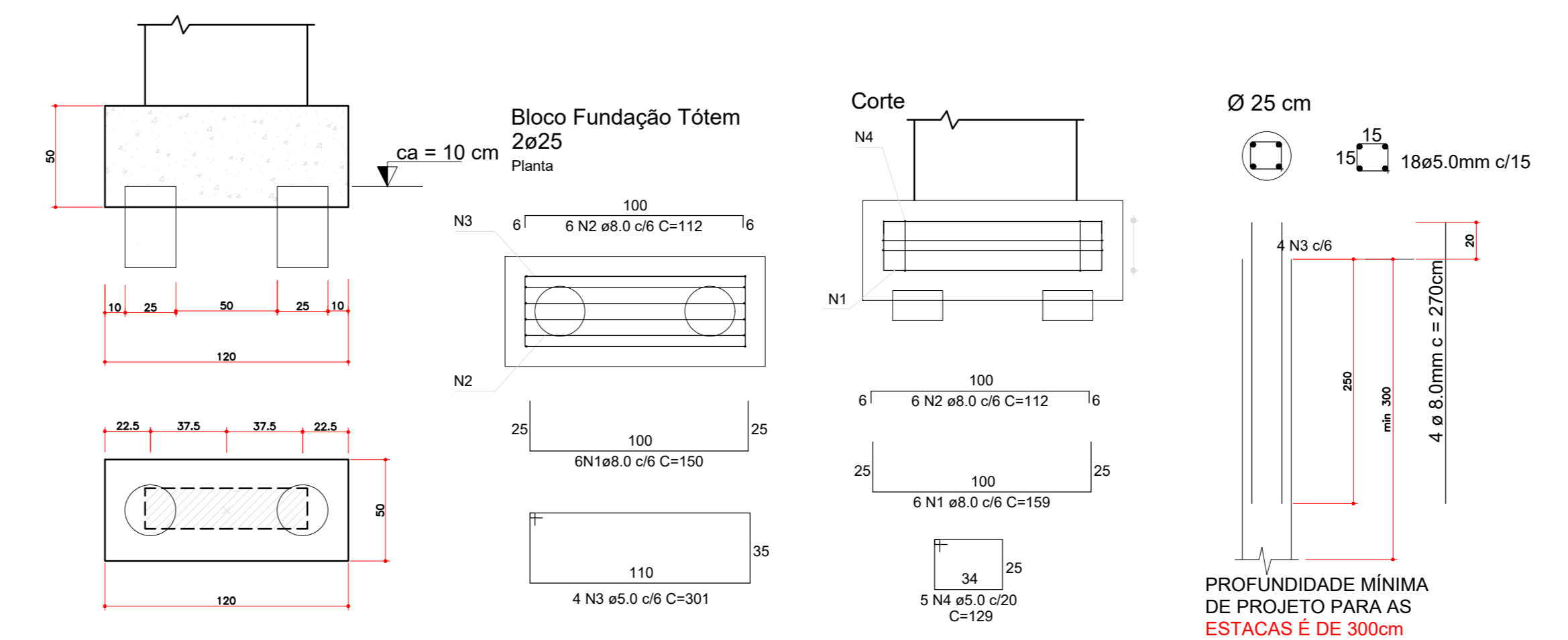

Bloco Fundação Totem
Ze25
CA = 10 cm
Planta

PROFUNDIDADE MÍNIMA DE PROJETO PARA AS ESTACAS E DE 300cm

TABELA DE ESQUADRIAS						
REF.	ESQUADRIA	SISTEMA	MATERIAL	ACABAMENTO	DIMENSÕES (mm)	QUANT.
(01)	PORTA INTERNA	1 FL. / ABRI	MADERA	ESMAIT. POLID. COM BRINCO	80 X 210	05
(02)	PORTA INTERNA	1 FL. / CORBER	MADERA	ESMAIT. POLID. COM BRINCO	80 X 210	02
(03)	PORTA INTERNA FIO	1 FL. / CORBER	MADERA	ESMAIT. POLID. COM BRINCO	80 X 210	03
(04)	PORTA EXTERNA	MEXICANA 7 FL. /	MADERA	ESMAIT. POLID. COM BRINCO	80 X 210	02
(05)	PORTA EXTERNA	MEXICANA 7 FL. /	MADERA	ESMAIT. POLID. COM BRINCO	80 X 210	01
(06)	BLOCO DE VIDRO	FIXO	BLOCO DE VIDRO	ESMAIT. POLID. COM BRINCO	120 X 260 / 25	02
(07)	PORTA JANELA	2FL. / ABRI / FIXO	ALUMINIO / VIDRO	ALUMINIO ANODIZADO / ATINGIDO (INDICADA)	280 X 265	01
(08)	PORTA ALÇARÃO	1 FL. / ABRI	VENEZUELANA ALUMINIO	ALUMINIO ANODIZADO	80 X 80 / 90	01
(09)	JANELA	MÁXIMO AR	ALUMINIO / VIDRO	ALUMINIO ANODIZADO	80 X 60 / 150	01
(10)	JANELA	MÁXIMO AR	ALUMINIO / VIDRO	ALUMINIO ANODIZADO	80 X 60 / 150	03
(11)	JANELA	MÁXIMO AR	ALUMINIO / VIDRO	ALUMINIO ANODIZADO	80 X 90 / 120	01
(12)	JANELA	MÁXIMO AR / FIXO	ALUMINIO / VIDRO	ALUMINIO ANODIZADO	100 X 100 / 30	01
(13)	JANELA	MÁXIMO AR	ALUMINIO / VIDRO	ALUMINIO ANODIZADO	100 X 120 / 90	02
(14)	JANELA	MÁXIMO AR	ALUMINIO / VIDRO	ALUMINIO ANODIZADO	100 X 120 / 90	07
(15)	JANELA	FIXO	ALUMINIO / VIDRO	ALUMINIO ANODIZADO	80 X 40 / 465	06

ESPECIFICAÇÕES	
PISO	
(01)	PISO EM PORCELANATO NATURAL RETIFICADO EXTRA 45X45cm, PADRÃO CIMENTO ALÇADO – TOMAR COMO REFERÊNCIA DE COR CINZA CLARO – PADRÃO CONFORME PROJETO – REJANTE EPÓXI NA COR DO PISO.
(02)	PISO CERÂMICO CLASSE A, PEI 5, 45X45cm, CINZA CLARO, REFERÊNCIA ELUME DO SIMAR.
(03)	COM REJANTE EPÓXI esp. = 3 MM – NA MESMA COR DO PISO.
(04)	SOLERA EM GRANITO POLIDO CINZA ANDORINHA esp. = 2cm
(05)	PEIRA NATURAL MIRACEMA CINZA 11,50x23cm, ASSENTAMENTO INTERCALADO CONFORME DETALHE DE PISO.
(06)	PISO DE CONCRETO REGULARIZADO
(07)	FAIXA = BLOCO INTERTRAVADO DE CONCRETO 10x20 CM H= 6 CM – COR CINZA COM TRATAMENTO DE PORTA EM CONCRETO CONFORME DETALHE.
PAREDE	
(01)	REVESTIMENTO CERÂMICO CLASSE A 30X40cm, BRANCO ACETINADO INSTALADO HORIZONTALMENTE, REFERÊNCIA ELUME DO SIMAR – ASSESSADO ATÉ O FORRO.
(02)	PINTURA EM TINTA ACRÍLICA, ACABAMENTO SEM-BRILHO PARA INTERIORES E EXTERIORES, SUIVALL OU SIMILAR, COM REFERÊNCIA BRANCO NEVE – 2 DEMOS.
(03)	PINTURA EM TINTA ACRÍLICA, ACABAMENTO SEM-BRILHO PARA INTERIORES E EXTERIORES, SUIVALL OU SIMILAR, COM REFERÊNCIA TOMATE SECO – 2 DEMOS.
(04)	REJANTE EM PORCELANATO NATURAL RETIFICADO EXTRA 45X45cm, PADRÃO CIMENTO ALÇADO – TOMAR COMO REFERÊNCIA DE COR CINZA CLARO – H= 7 CM.
(05)	REJANTE CERÂMICO MEDIO PADRÃO DO PISO CERÂMICO – H= 7 CM.
(06)	NA PINTURA INTERNA APLICAR FUNDO SELADOR ACRÍLICO EM PAREDES – 1 DEMAO.
(07)	CHAPISCO E EMBOÇO EM MASSA ÚNICA, APLICAÇÃO E LIXAMENTO DE MASSA LATEX EM PAREDES, 2 DEMOS.
TETO	
(01)	LAJE COM PINTURA EM TINTA ACRÍLICA, ACABAMENTO SEM-BRILHO PARA INTERIORES, TETO SEM EMBAZAMENTO, SUIVALL OU SIMILAR, COM REFERÊNCIA BRANCO NEVE.
(02)	FORRO DE GESSO PADRÃO LISO, COR REFERÊNCIA BRANCO.

ESPECIFICAÇÕES ILUMINAÇÃO		
EMBOLO	ESPECIFICAÇÃO	QUANTIDADE
☐	SPOT DIRECIONÁVEL LED DE EMBUTIR 3W – LUZ COR NEUTRA OU AMARELA	17 unid.
☐	LUMINÁRIA PANEL LED DE EMBUTIR 9W – LUZ COR NEUTRA OU AMARELA	13 unid.
☐	LUMINÁRIA PANEL LED DE SOBROPOR 9W – LUZ COR NEUTRA OU AMARELA	05 unid.
☐	LUMINÁRIA PANEL LED DE EMBUTIR 24W – LUZ COR NEUTRA OU AMARELA	10 unid.
☐	LUMINÁRIA PANEL LED DE EMBUTIR 36W – LUZ COR NEUTRA OU AMARELA	05 unid.
NOTAS		
1. NOS AMBIENTES ÍNTIMOS ONDE HOUVER TUBULAÇÃO DE DESCUA DE ÁGUAS PLUVIAS (AP) EXECUTAR EMBOZAMENTO DE 15X15 CM COM PAREDE EM GESSO ACARFONADO.		
2. A ÁREA DE ACESSO DEVE TER PISO PODOTÁTIL CONFORME DETALHE DE PISO.		
3. NAS QUINAS DAS PAREDES FIXAR CANTONEIRAS DE PVC EM "L" DE 3 CM – COR BRANCO ATÉ H= 150 CM – VER DIMENSÃO DOS CANTOS NO DETALHE DE PISO.		
4. TÊM = NO MOMENTO DE ELABORAÇÃO DO PROJETO DE IMPLANTAÇÃO DA EDIFICAÇÃO DO CRAS NO TERRENO, O PROJETISTA DEVE VERIFICAR SE AS DIMENSÕES E RECIPO DO MESMO COMPORTAM A LOCAÇÃO DO TOTEM, CADA UM DELES POSSUINDO SUA INSTALAÇÃO DEVER SER RETORNADO DA PLANILHA ORÇAMENTÁRIA.		

ESPECIFICAÇÕES		
ACESSIBILIDADE		
EMBOLO	ESPECIFICAÇÃO	QUANTIDADE
☐	PISO PODOTÁTIL DIRECIONAL DE CONCRETO PARA ÁREA EXTERNA – 25 X 25 CM – COR AMARELO	5 peças
☐	PISO PODOTÁTIL ALERTA DE CONCRETO PARA ÁREA EXTERNA – 25 X 25 CM – COR VERMELHO	15 peças
☐	PISO PODOTÁTIL DIRECIONAL DE BORRACHA ANTIDERRAPANTE AUTOCESIVO PARA ÁREA INTERNA – 25 X 25 CM – COR BRANCO	26 peças
☐	PISO PODOTÁTIL ALERTA DE BORRACHA ANTIDERRAPANTE AUTOCESIVO PARA ÁREA INTERNA – 25 X 25 CM – COR AZUL	27 peças
ESTATÍSTICA DE ÁREAS		
DENOMINAÇÃO	ÁREA CONSTRUDA	
CRAS – PAVIMENTO TERREO	203,04 M ²	
CRAS – CAIXA D'ÁGUA	3,61 M ²	
ÁREA TOTAL A SER CONSTRUDA	206,65 M ²	
ÁREA RESERVADA A APROVAÇÕES		

REVISÕES			
REV. 01	ADICIONADAS PAREDES ALTERNATIVAS NO PROJETO	FEVEREIRO/2022	MATEUS
REV. 02	VERSÃO ORIGINAL	2019	SERAFIM
REV. 03	MODIFICAÇÃO	DATA	RESPONSÁVEL
OBSERVAÇÃO: O PROJETO APRESENTADO REFERE-SE AO CENTRO DE REFERÊNCIA DE ASSISTÊNCIA SOCIAL, COM PROJETO DE ARQUITETURA E RESPONSABILIDADE SOCIAL DE NÍVEL AMBIENTAL, PLANEJAMENTO COMUNITÁRIO, REPERCUSSÃO TÉCNICO-ACADÊMICO, REALIZAÇÃO DO PROJETO DE IMPLANTAÇÃO DO CRAS, SOB O ROTEIRO CREA 4. XXXXXXXXXX, APÓS A RESPONSABILIDADE SOBRE A IMPLANTAÇÃO DO PROJETO PADRÃO.			
		NOME DA PREFEITURA NOME DA SECRETARIA MUNICIPAL RESPONSÁVEL	
PROPRIETÁRIO:	NOME DA PREFEITURA	MUNICÍPIO:	PARANÁ
PROJ. ARQUITETÔNICO:	ARQ. ERALDO IRVING GALI - CAU 432.205-6	PROJ. DE IMPLANTAÇÃO:	ARQUITETÔNICO
PROJ. DE IMPLANTAÇÃO:	ARQUITETÔNICO	REVISÃO:	REVISÃO
PROJ. TÉCNICO ORÇA:	ARQUITETÔNICO	ESCALA:	ESCALA
NOME DO PROJETISTA: ARQUITETÔNICO NOME DO PROJETISTA: ARQUITETÔNICO NOME DO PROJETISTA: ARQUITETÔNICO		ELEVAÇÕES E DETALHES PARA AS ARQ. CRAS 02/07	